

Porzione del datapath che carica le istruzioni e incrementa il Program Counter (PC).

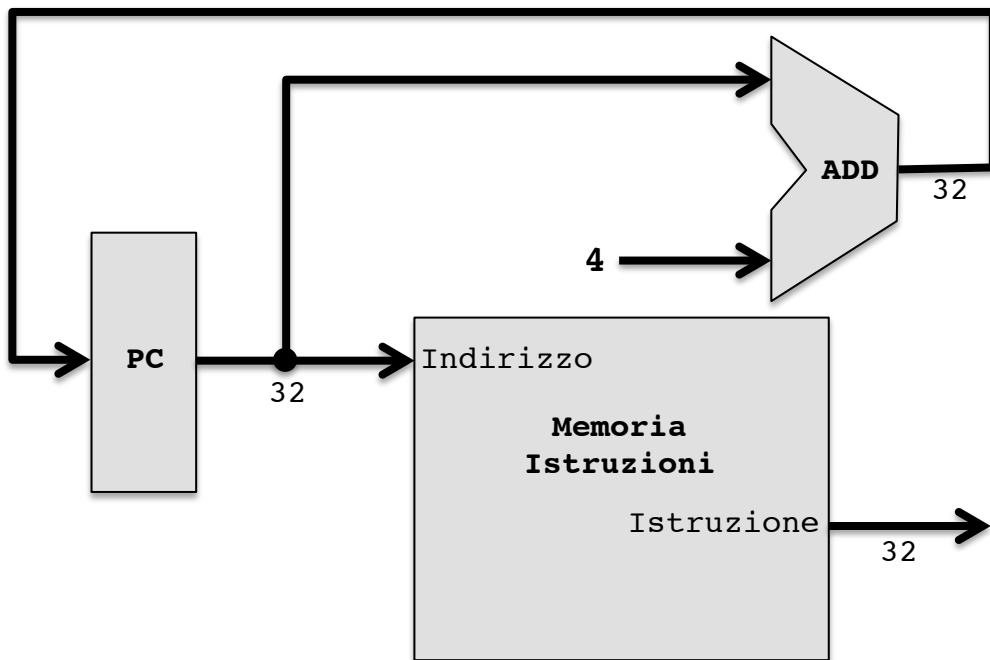

Porzione del datapath che esegue le istruzioni di tipo R: add, sub, and, or, xor, slt

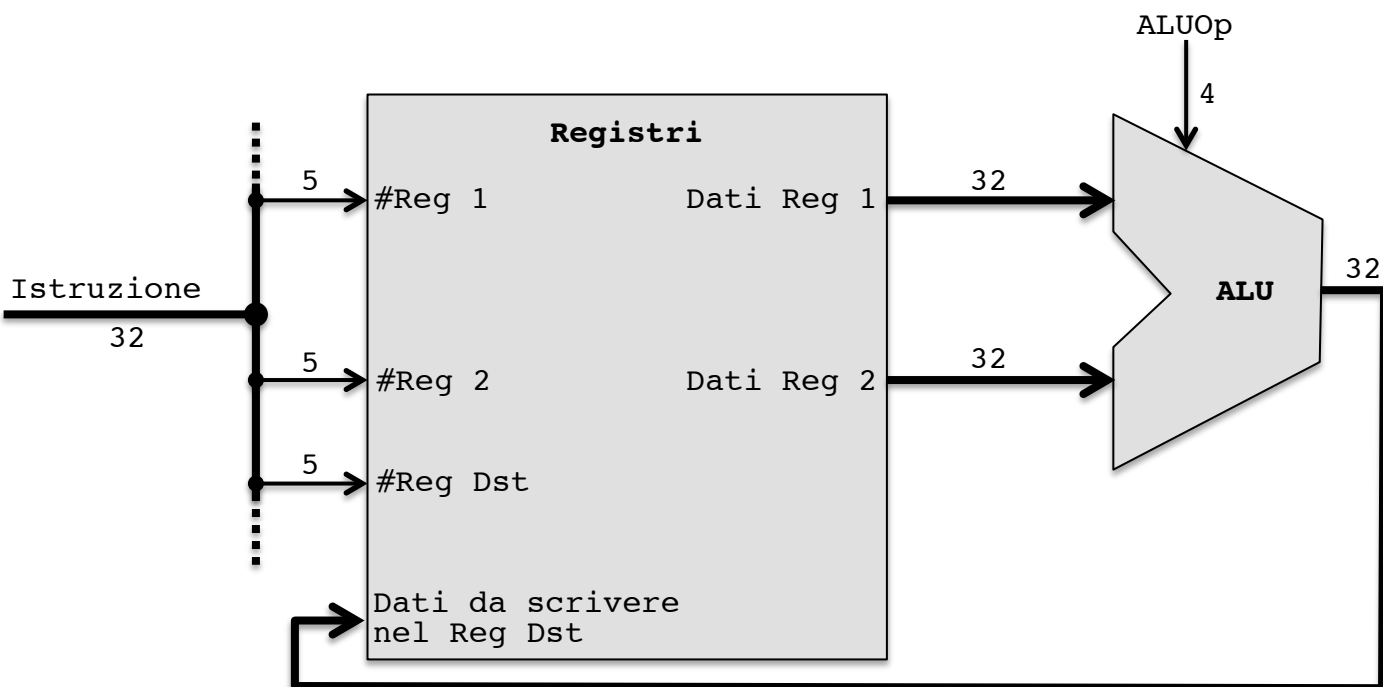
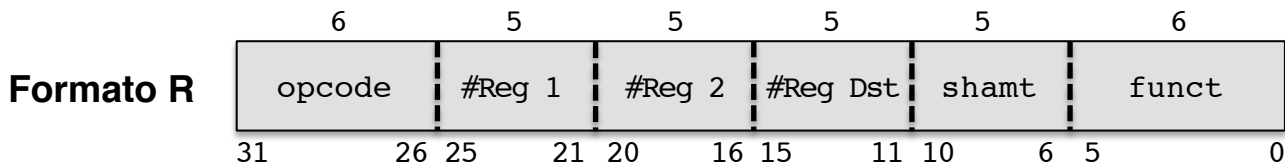

Porzione del datapath che esegue le istruzioni che accedono alla memoria: lw e sw

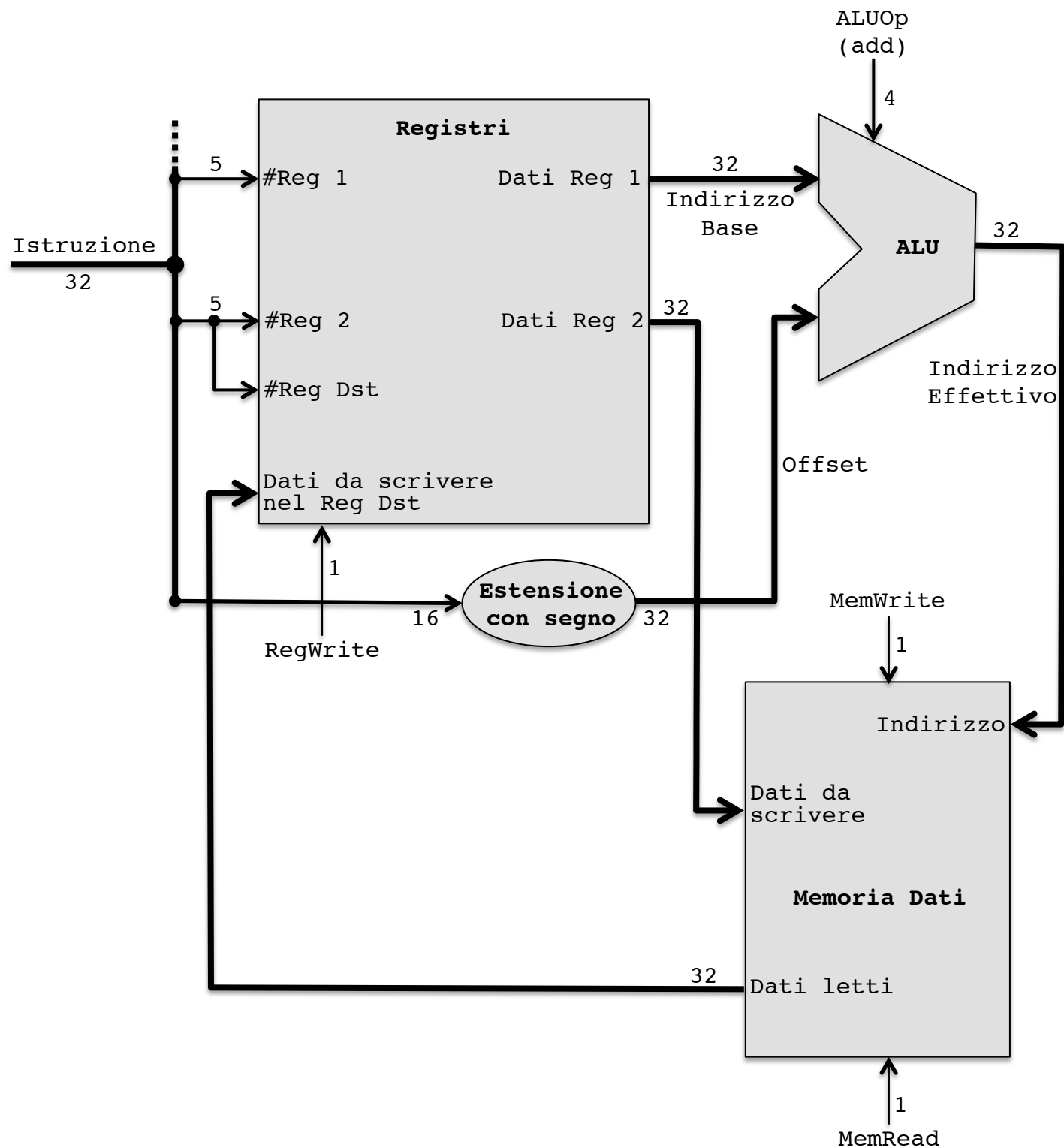
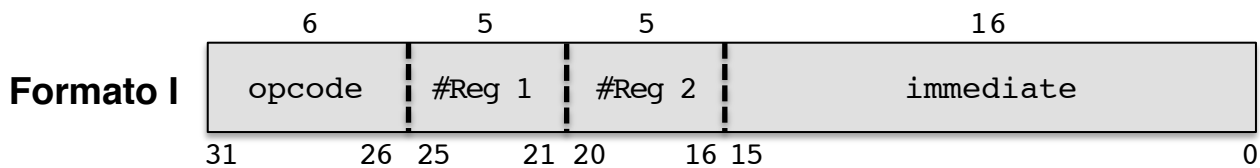

Porzione del datapath che esegue sia le istruzioni che accedono alla memoria (lw e sw) che le istruzioni di tipo R (add, sub, and, or, xor, slt).

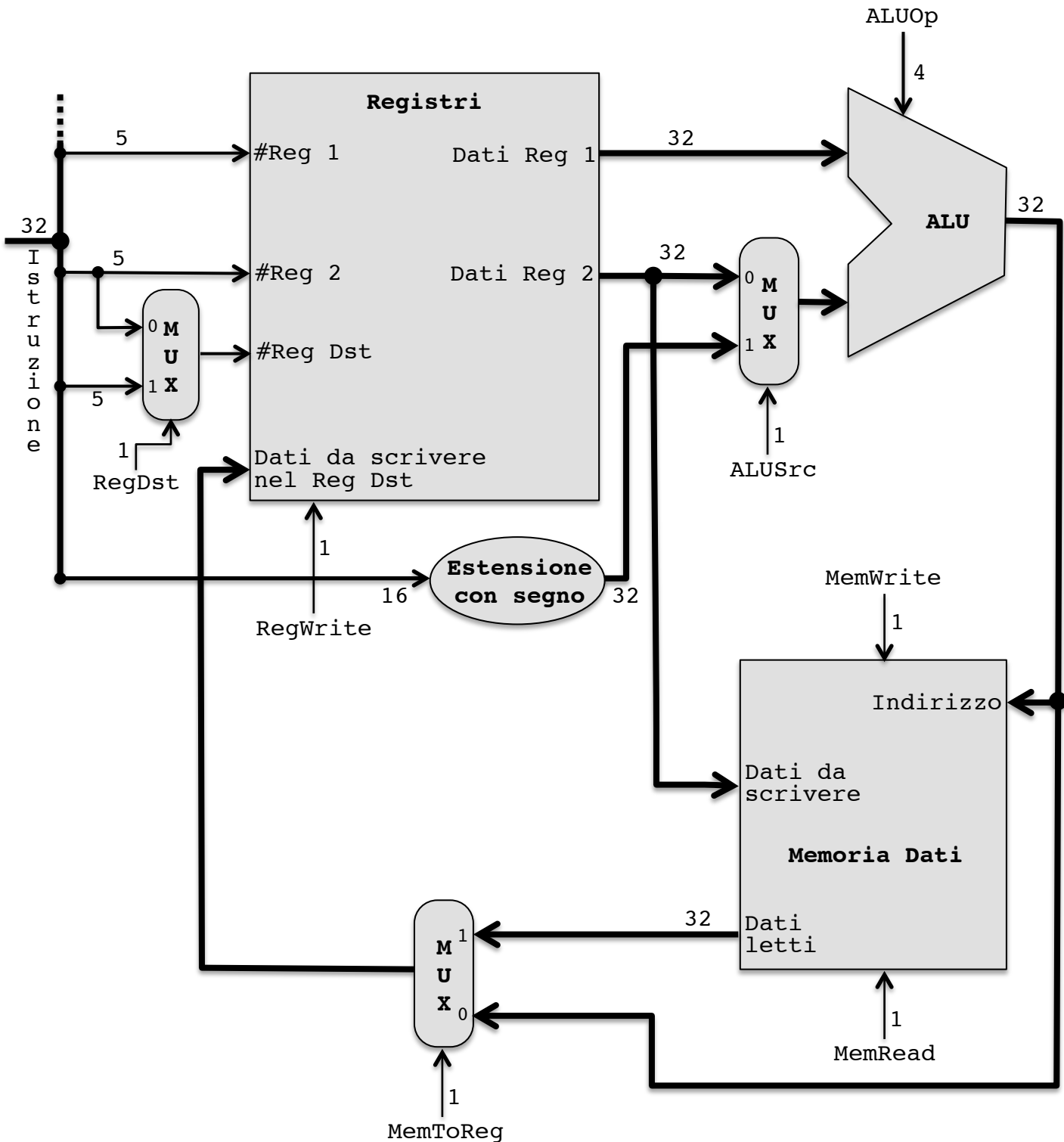

Porzione del datapath che esegue le istruzioni di branch: beq

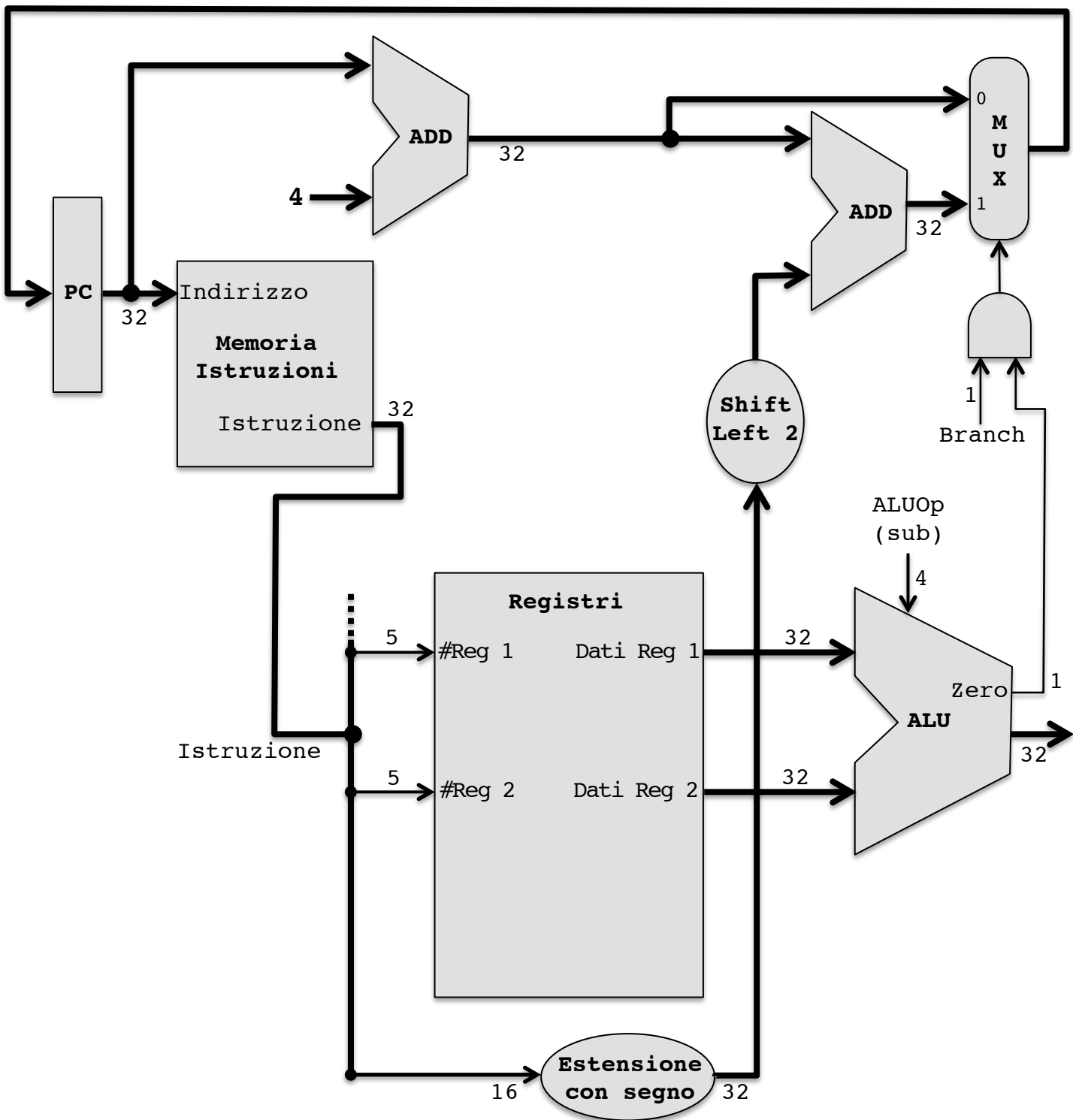
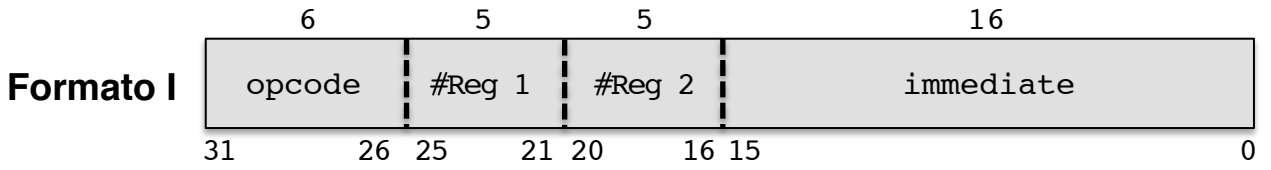

Porzione del datapath che esegue l'istruzione di jump: j

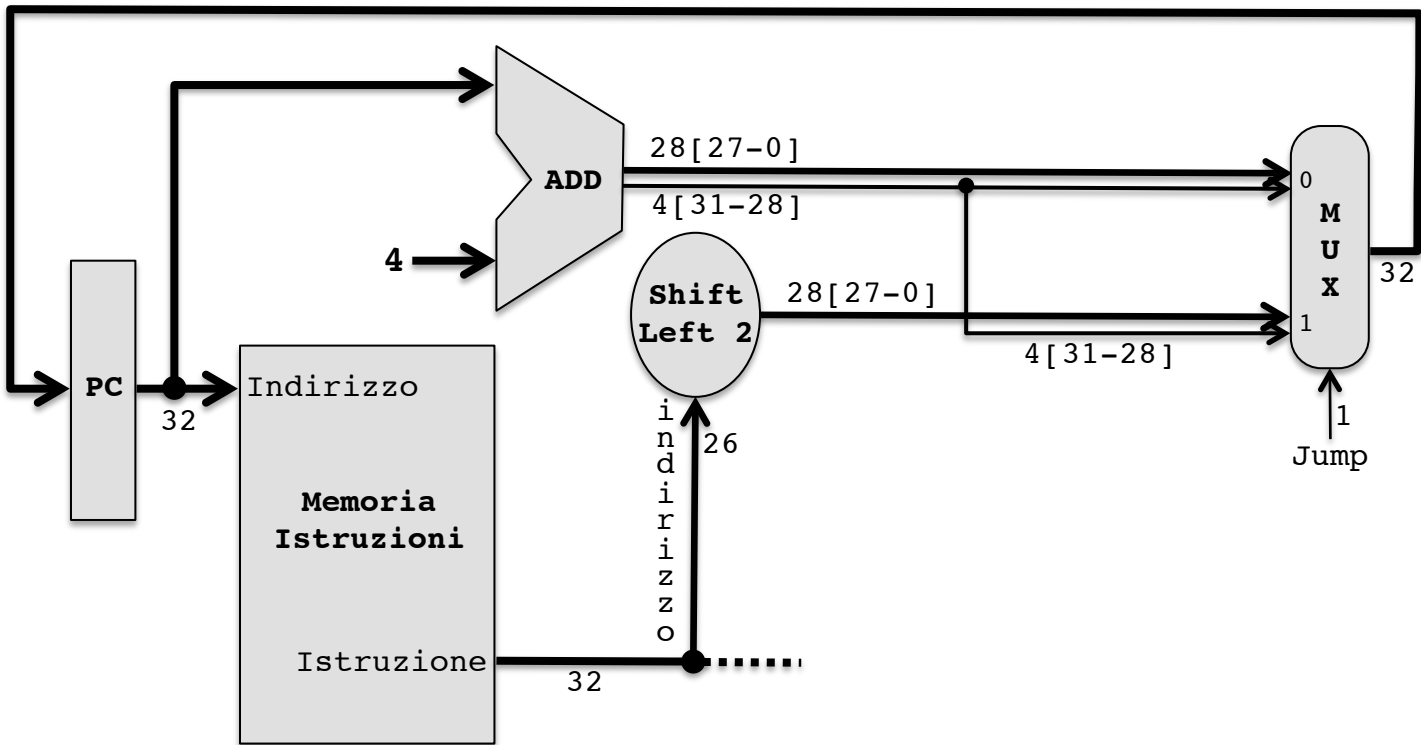

Porzione del datapath che esegue sia le istruzioni di branch (beq) che l'istruzione di jump (j)

